



Vista Frontal

ARMARIO TÉRMICO ELÉCTRICO

Modelo: AT140E00

Módulo Armario Térmico, Eléctrico, construido completamente en acero inoxidable, calidad Aisi 304. Dos puertas de abatir, con tiradores embutidos de pvc y bisagras de acero inoxidable. Dos parrillas interiores con marco de 8 mm de espesor y barras de 6 mm de espesor. Calefactores eléctricos, blindados INCOLOY. Temperatura controlada por termostato, con regulacion de 30 °C a 120 °C. Aislación perimetral de fibra cerámica. Frente apto para ubicar el pasa bandejas (PB). El acero inoxidable tiene una fina terminacion esmerilada mate. Patas de acero inoxidable, nivelables. Uso: calienta platos, mantención de alimentos.

Vista Lateral

Vista Planta

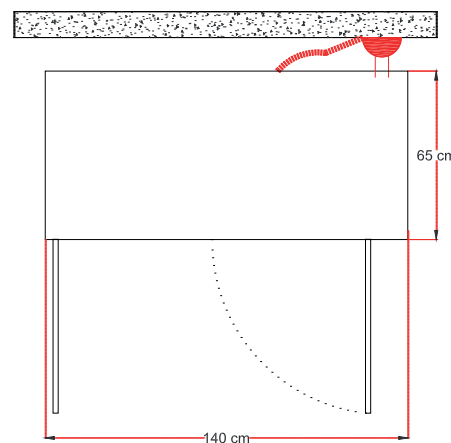
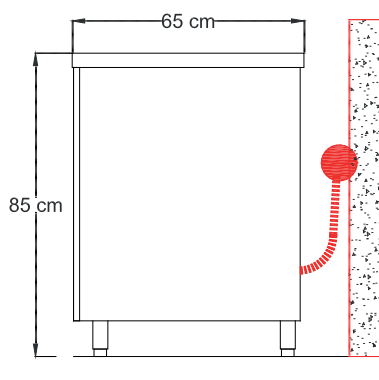
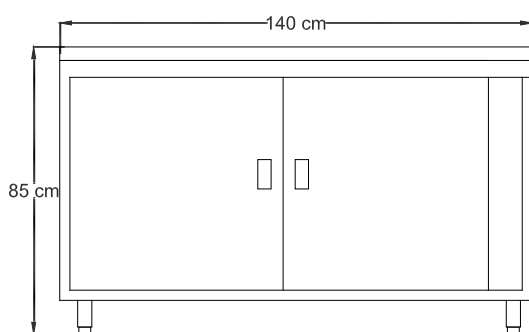

Consumos

- Potencia: 2 Kw
- Voltaje: 220 V
- Amperaje: 9 Amp
- Dimensiones: 1400 x 650 x 850mm

Requerimientos

- Enchufe Hembra 10 Amp. (Monofasico)
- Altura enchufe posicionado: 55 cm

Nomenclatura

Eléctrico:

- Punto de conexion
- ☐ Enchufe a muro

Mantenciones Minimas

- Al final del día, después de usado el equipo, limpie todas las superficies en contacto con los alimentos para así mantener las condiciones sanitarias.
- Después de la instalación no es necesario realizar ningún ajuste por parte del usuario. Si se requiere de un servicio, solo personal autorizado por OPPICI S.A. deberá realizarlo.
- Si se produce cualquier anomalía en el equipo, que usted no pueda solucionar, comuníquese con nuestro servicio técnico, el cual estará atento a solucionar sus problemas al respecto (+562 2923 2028).



Calidad Inoxidable

