



SALSERA REFRIGERADA DOS PUERTAS 8GN - 90cm

Modelo: SR090CO2

Construcción en acero inoxidable.

Visualización de Temperatura.

Incluye Tapa y tabla de corte.

Descongelación automática.

Circulación por aire forzado.

Temperatura de trabajo : +4°C.

Rango de temperatura de trabajo : +2°C a +6°C.

Refrigerante : R134a.

Tipo de enfriamiento: Estático

Contenedores GN : 8 unidades.

Vista Frontal

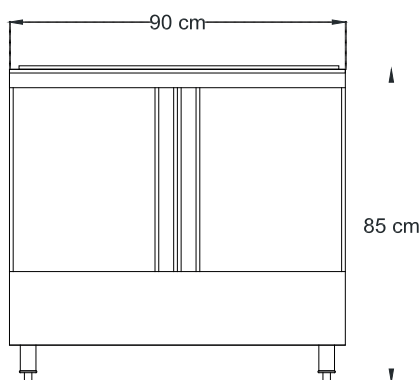

Vista Lateral

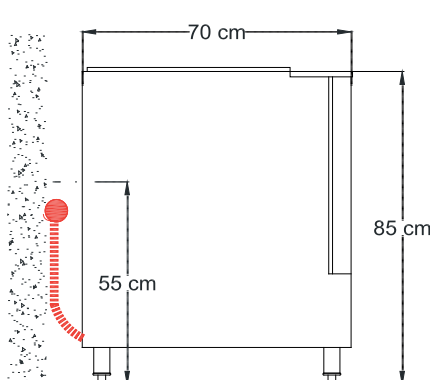

Vista Planta

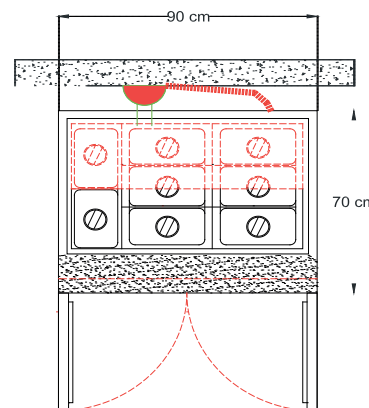

Consumos

- Potencia: 0.33 Kw
- Voltaje: 220 V
- Amperaje: 2.4 Amp
- Dimensiones: 900 x700 x850mm
- Volumen Neto : 250 Litros

Requerimientos

- Enchufe Hembra 10 Amp. (Monofasico)
- Altura enchufe posicionado: 55 cm

Nomenclatura

Eléctrico:

- Punto de conexión
- ⌋ Enchufe a muro

Mantenciones Mínimas

- Al final del día, después de usado el equipo, limpie todas las superficies en contacto con los alimentos para así mantener las condiciones sanitarias.
- Después de la instalación no es necesario realizar ningún ajuste por parte del usuario. Si se requiere de un servicio, solo personal autorizado por OPPICI S.A. deberá realizarlo.
- Si se produce cualquier anomalía en el equipo, que usted no pueda solucionar, comuníquese con nuestro servicio técnico, el cual estará atento a solucionar sus problemas al respecto (+562 2923 2029).

