

FICHA EQUIPO GASTRONOMICO



Vista Frontal

Freidora Eléctrica 2 canastillos y Gabinete Línea 900+

Modelo: FE9000IB

Construcción en acero inoxidable calidad Aisi 304
 Freidora Eléctrica 2 Canastillos, 1 Estanque.
 Estanque con capacidad de 18 litros.
 Incluye recolector de aceite con filtro.
 Con función precalentado y mantención de temperatura lista para su uso.
 Fabricación italiana.

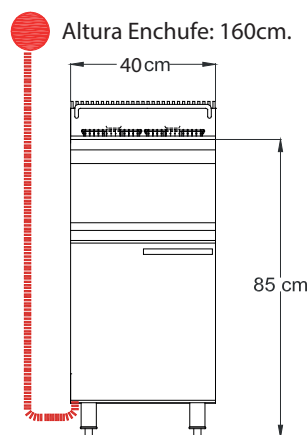

Vista Lateral

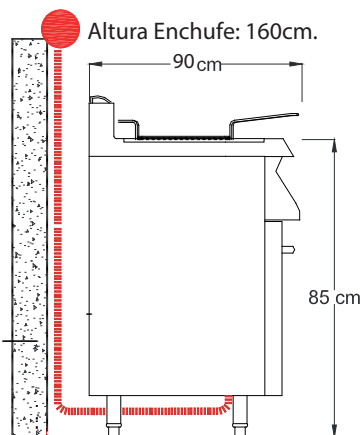

Vista Planta

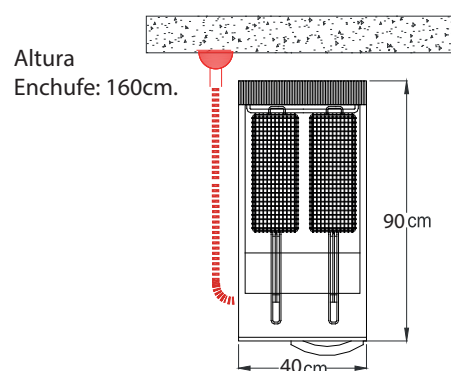

Consumos

- Potencia: 14 Kw
- Voltaje: 220 V - 50hz Monofásica
- Amperaje: 23 Amp
- Dimensiones: 40 x 90 x 85 cm.
- Peso : 48Kg

Requerimientos

- Enchufe Hembra Trifásico Industrial 5 x 32 Amp. (3F + N + T)
- Altura Enchufe Posicionado: 160cm.

Nomenclatura

Eléctrico:

- Punto de conexión
- ⌋ Enchufe a muro

Mantenciones Mínimas

- Al final del día, después de usado el equipo, limpie todas las superficies en contacto con los alimentos para así mantener las condiciones sanitarias.
- Después de la instalación no es necesario realizar ningún ajuste por parte del usuario. Si se requiere de un servicio, solo personal autorizado por OPPICI S.A. deberá realizarlo.
- Si se produce cualquier anomalía en el equipo, que usted no pueda solucionar, comuníquese con nuestro servicio técnico, el cual estará atento a solucionar sus problemas al respecto (+562 2923 2028).



Calidad Inoxidable

